

OBST – OWOCE

 DER APFEL (apfel)

 DIE PFLAUME (pflaume)

 DIE TRAUBEN (trauben)

 DIE BANANE (banaane)

 DIE BIRNE (birne)

 DIE APFELSINE (apfelziine)

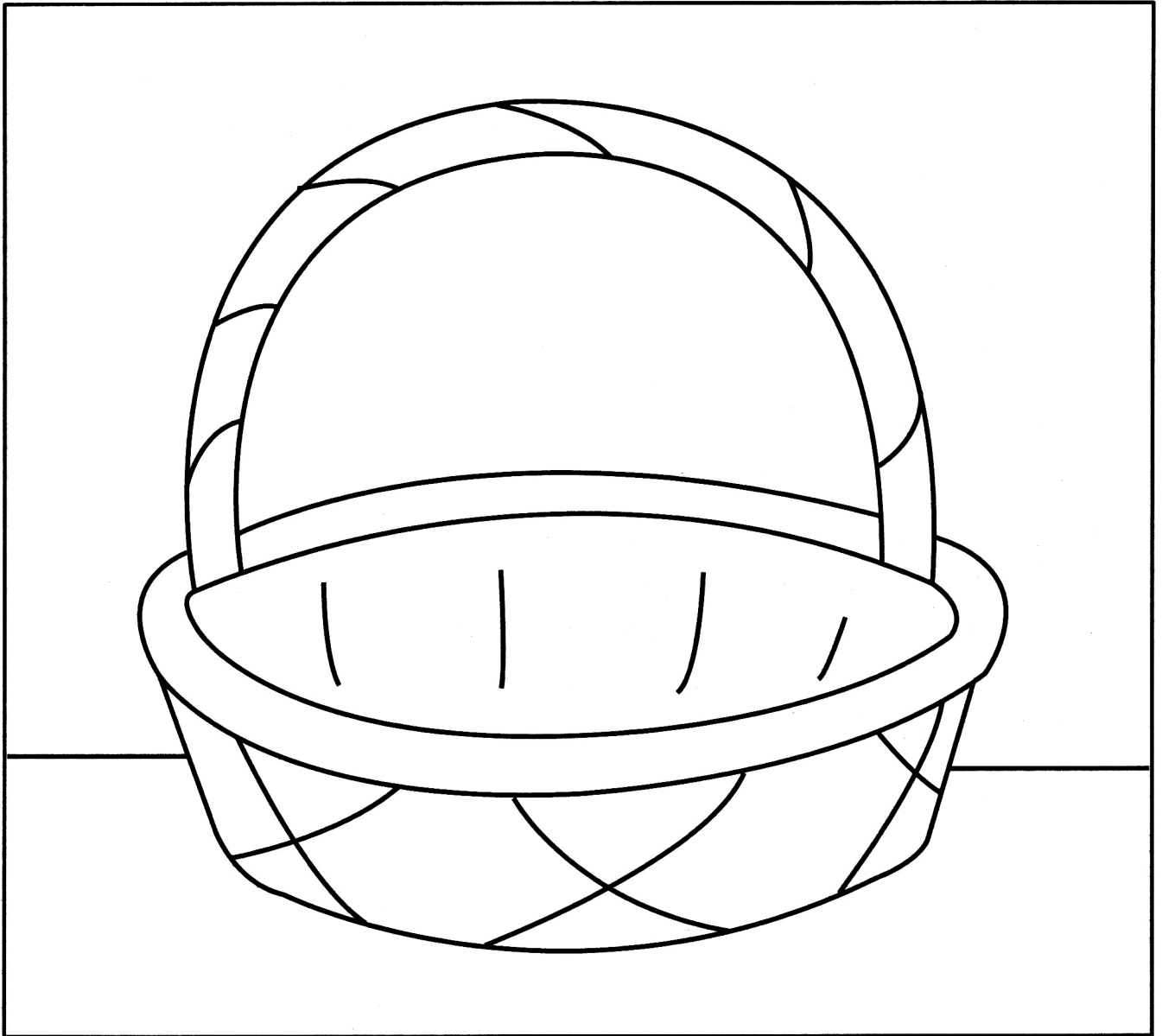

Pokoloruj koszyczek i owoce. Spróbuj nazwać pokolorowane owoce.
Następnie wytnij je i przyklej w koszyczku.

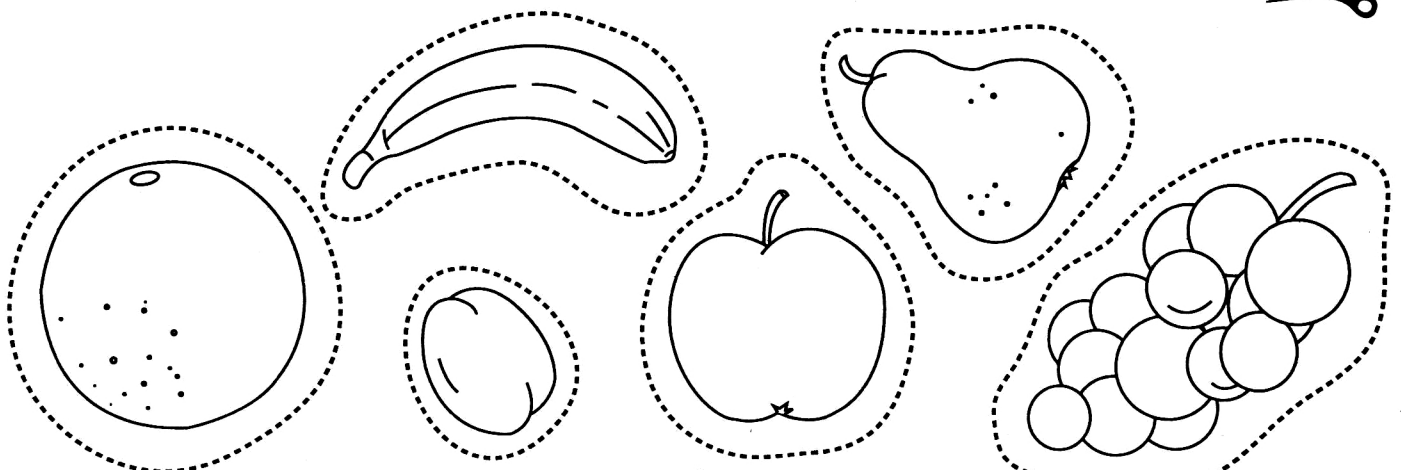

Drodzy rodzice!

Pomóżcie swojemu dziecku rozpoznać słowa i głośno, wyraźnie je wypowiedzieć; najlepiej niech kilka razy powtórzy je za wami. Jeśli nie radzi sobie z wycinaniem, pomóżcie też wyciąć obrazki. Zachęćcie dziecko, aby powiedziało, jakie owoce wkleiło do koszyczka.



Propozycja zabawy:

Przygotujcie kilka kawałków poznanych owoców. Niech dziecko z zawiązanymi oczami kolejno smakuje i próbuje zgadnąć, jaki to owoc, oraz nazwać go po niemiecku. Z owoców, które zostaną z zabawy, możecie zrobić pyszną sałatkę owocową.



Miłej zabawy!

☞ **Znajdź owoce i pokoloruj je.**
Finde das Obst und male es aus.

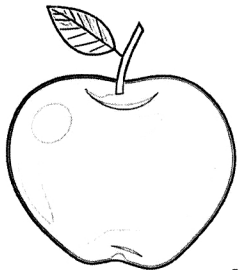

DER APFEL

DIE GURKE

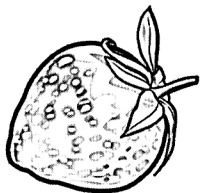
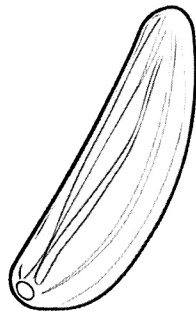

DIE ERDBEERE

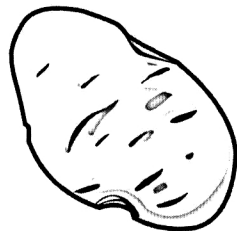

DIE KARTOFFEL

☞ **Policz warzywa i owoce. Czego jest więcej?**
Gemüse und das Obst. Von welchen gibt es mehr?

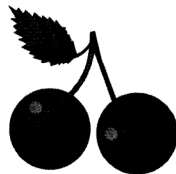

DIE SAUERKIRSCHEN



DIE KAROTTE

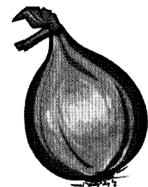

DIE ZWIEBEL



DIE BANANE

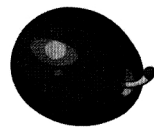

DIE PFLAUME



DIE GURKE

MEIN KÖRPER – MOJE CIAŁO



DER KOPF (kopf)



DAS BEIN (bajn)



DIE OHREN (ooren)



DIE AUGEN (aŕgen)



DIE HAND (hant)



DER MUND (munt)

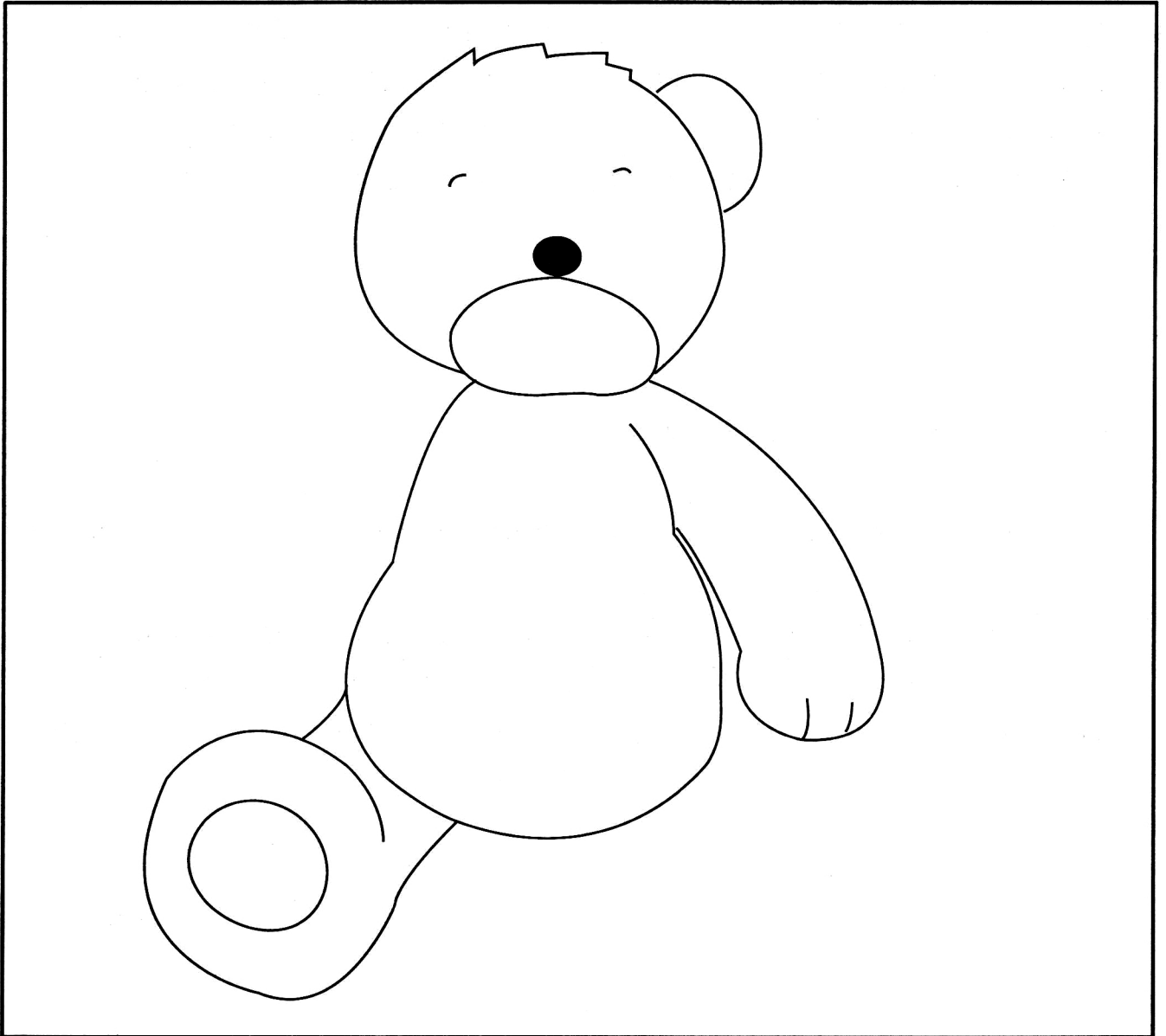

Pokoloruj misia oraz obrazki ilustrujące części ciała. Spróbuj nazwać pokolorowane obrazki. Wytnij brakujące części ciała i przyklej je misiowi.

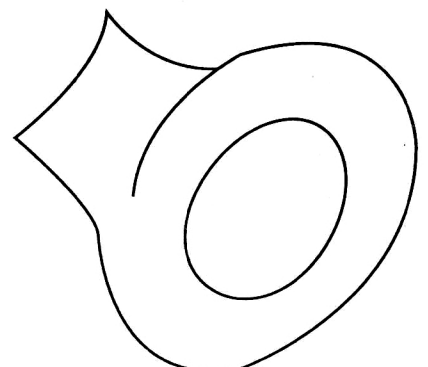
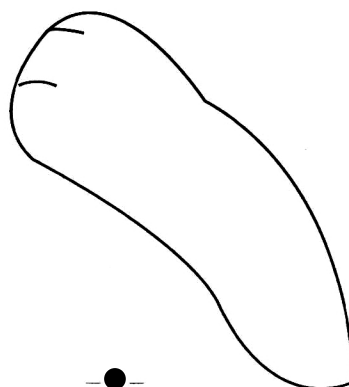
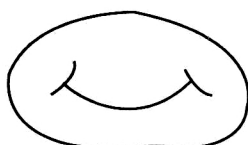

Drodzy rodzice!

Pomóżcie swojemu dziecku rozpoznać słowa i głośno, wyraźnie je wypowiedzieć; najlepiej niech kilka razy powtórzy je za wami. Jeśli nie radzi sobie z wycinaniem, pomóżcie też wyciąć obrazki. Poproście, aby wskazywało nazywane przez was części ciała oraz samo spróbowało je nazwać.



Propozycja zabawy:

Przygotujcie kartkę i kolorowe gazety. Wytnijcie z gazet różne osoby lub zwierzęta albo tylko wybrane części ciała.

Z wyciętych obrazków stwórzcie postać, która będzie miała np. dwoje ust lub trzy dłonie. Niech dziecko wymyśli nazwę swojej postaci i opowie o niej, wymieniając poznane części ciała.



Miłej zabawy!